

studio xps™

PRIROČNIK ZA NAMESTITEV

Model DCRM

Opombe in opozorila

 **OPOMBA:** OPOMBA označuje pomembne informacije, ki vam pomagajo bolje izkoristiti računalnik.

 **POZOR:** POZOR označuje možnost poškodb strojne opreme ali izgubo podatkov in svetuje, kako se izogniti težavi.

 **OPOZORILO:** OPOZORILO označuje možnost poškodb lastnine, osebnih poškodb ali smrti.

Če ste kupili računalnik Dell™ n Series, lahko vse sklice na Microsoft® Windows® v tem dokumentu prezrete.

Informacije v tem dokumentu lahko spremenimo brez predhodnega obvestila.

© 2009 Dell Inc. Vse pravice pridržane.

Reproduciranje teh materialov na katerikoli način brez pisnega dovoljenja družbe Dell Inc. je strogo prepovedano.

Blagovne znamke, uporabljene v tem besedilu: *Dell*, *DELL* logotip, *YOURS IS HERE*, *Studio XPS*, *Dell On Call*, in *DellConnect* so blagovne znamke Dell Inc.; *Intel* je registrirana blagovna znamka in *Core* je blagovna znamka Intel Corporation v ZDA in ostalih državah; *Microsoft*, *Windows*, *Windows Vista*, in *Windows Vista* start tipka so bodisi blagovne znamke ali registrirane blagovne znamke Microsoft Corporation v Združenih državah in/ali ostalih državah.; *Blu-ray Disc* je blagovna znamka Blu-ray Disc Association; *Bluetooth* je blagovna znamka, katere lastnik je Bluetooth SIG, Inc. in jo Dell uporablja skladno z licenco.

V tem dokumentu so lahko uporabljene tudi druge blagovne znamke in imena, ki se nanašajo na osebe, katerih last so blagovne znamke ali imena, oziroma na njihove izdelke. Dell Inc. se odreka vseh lastniških interesov do blagovnih znamk in imen podjetij, ki niso v njihovi lasti.

Julij 2009

Št. dela W38W0

Rev. A00

Vsebina

Namestitev vašega namiznega računalnika Studio XPS	5	Funkcije programske opreme	23
Pred namestitvijo vašega računalnika.	7	Dell-ov dok	26
Priklop zaslona	8	Razreševanje težav	27
Priklop tipkovnice in miške	11	Kode piskov	27
Priklop v omrežni kabel (dodatna možnost)	12	Težave z omrežjem	29
Priključite napajalni kabel	13	Težave z napajanjem.	30
Pritisnite gumb za vklop	14	Težave s pomnilnikom	31
Nastavite Microsoft Windows Vista	14	zamrznitve in težave s programsko opremo	32
Priklop na internet (dodatna možnost)	15	Uporaba orodij podpore	35
Uporaba namiznega računalnika Studio XPS	17	Dell podporni center	35
Funkcije na sprednji strani.	17	Sistemska sporočila	36
Funkcije na zadnji strani	20	Hardware troubleshooter (odpravljanje težav s strojno opremo)	38
Priključki na hrbtni plošči.	21	Diagnostika Dell	38

Obnovitev operacijskega sistema	42	Najdete več informacij	
Obnovitev sistema	42	in sredstev	57
Dell Factory Image Restore	44	Tehnični podatki	60
Ponovna namestitve		Dodatek	65
operacijskega sistema	46	Obvestilo o izdelku Macrovision	65
Kako do pomoči	49	Stvarno kazalo	66
Tehnična podpora in			
storitve za kupce	50		
DellConnect™	50		
Spletne storitve	51		
Storitev samodejnega obveščanja			
o stanju naročila	52		
Informacije o izdelku	52		
Vrnitev izdelkov za popravilo pod			
garancijo ali povračilo denarja	53		
Pred klicem	55		
Vzpostavljanje stika z družbo Dell	56		

Namestitev vašega namiznega računalnika Studio XPS

V tem poglavju so podane informacije o namestitvi vašega Studio XPS™ 435T/9000 in povezovanju zunanjih naprav.

 **OPOZORILO:** Preden se lotite naslednjih postopkov, preberite varnostna navodila, ki so priložena vašemu računalniku. Za dodatne informacije o varni uporabi glejte domačo stran Regulatory compliance (Normativna skladnost s predpisi) na www.dell.com/regulatory_compliance.

Namestitev vašega namiznega računalnika Studio XPS

 **OPOMBA:** Sistemska servisna oznaka je navedena na nalepki pod ploščo, ki pokriva vaš FlexBay na sprednji strani računalnika. To številko uporabite kadar dostopate na spletno stran Dell podpora ali kličete tehnično podporo.

WWW.DELL.COM
Service Tag: XXXXX
Express Service Code: XXX-XXX-XX



Pred namestitvijo vašega računalnika

Pri postavljanju vašega računalnika poskrbite, da boste imeli enostaven dostop do električnega napajanja, da bo zagotovljeno zadostno prezračevanje, in da bo računalnik stal na ravni površini.









Oviranje pretoka zraka okoli računalnika lahko povzroči njegovo pregrevanje. Da bi se izognili pregrevanju, zagotovite, da bo za računalnikom najmanj 10,2 cm, na vseh drugih straneh pa najmanj 5,1 cm prostora. Kadar je računalnik vklopljen, ga ne smete postaviti v zaprt prostor, kot sta omara ali predalnik.

Priklop zaslona

Vaš računalnik nima vgrajenega video priključka. Za priključitev vašega zaslona morate uporabiti priključek, ki je na voljo v razširitveni reži na video kartici.

Priklop video kabla v zaslon

Preverite vaš TV ali monitor, da vidite kateri tipi priključkov so na voljo. Kadar želite določiti priključke glejte sledečo tabelo na vašem zaslonu, za izbor tipa priključka, ki ga boste uporabili.

VGA		
HDMI		
DVI		
DisplayPort		

Zaslon priklopite bodisi z uporabo VGA priključka, DVI priključka, HDMI priključka ali priključka DisplayPort (vhod za zaslon).

HDMI priključek je visoko učinkoviti digitalni priključek, ki prenaša tako video kot avdio signale za zaslone kot so televizijski in monitorji z vgrajenimi zvočniki. VGA priključek prenaša samo video signal za prikazovanje na monitorju ali projiciranje preko projektorja.

Priklop preko VGA priključka

Priklopite zaslon z uporabo VGA kabla (ponavadi ima na obeh koncih modre priključke).

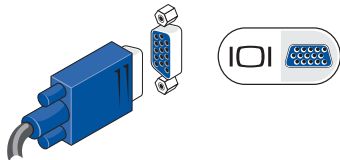

Če ima vaš računalnik DVI priključek uporabite VGA kabel (z modrima priključkoma na obeh koncih) z DVI-na-VGA vtičnico (bel priključek).

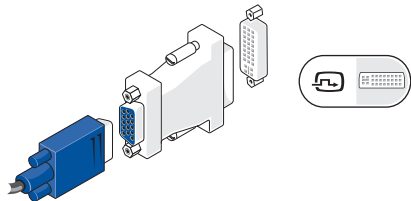

DVI-na-VGA vtičnico lahko kupite na spletni strani Della www.dell.com.

Priklop preko DVI priključka

Priklopite zaslon z uporabo DVI kabla.

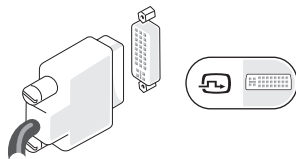

Dodatna HDMI in DVI kabla lahko kupite na spletni strani Della www.dell.com.

Priklop preko HDMI priključka

Priklopite zaslon z uporabo HDMI kabla.

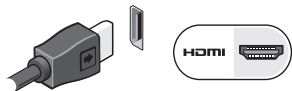

Priklop preko priključka za vhoda za zaslon

Priklopite zaslon z uporabo kabla vhoda za zaslon.

-  **OPOMBA:** Ne priključite napravo na konektorju vrat zaslona in HDMI-konektorju hkrati.

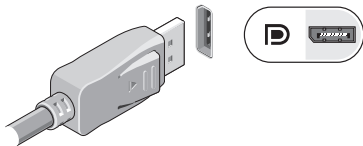

-  **OPOMBA:** Za več informaciji o priključevanju zaslona, glejte dokumentacijo, ki jo ste dobili z zaslonom.

Priklop tipkovnice in miške

Priključite USB tipkovnico in miško na USB priključkih na hrbtni plošči vašega računalnika.

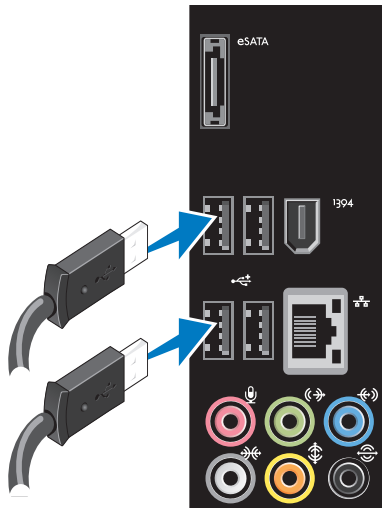

Priklop v omrežni kabel (dodatna možnost)

Za zaključek namestitve vašega računalnika omrežna povezava ni potrebna, toda če imate omrežje ali internet povezavo, ki uporablja kabelski priključek (kot sta širokopasovna naprava ali vtičnica za Ethernet), ga zdaj priključite.

- OPOMBA:** Uporabite samo Ethernet kabel za priključitev na omrežnem priključku (RJ45 priključek). Telefonskega kabla (RJ11 priključek) ne priključite na priključek za omrežje.

Da priključite računalnik na omrežje ali na širokopasovno napravo, del omrežnega kabla priključite v omrežno vtičnico ali na širokopasovno napravo. Priključite drug del omrežnega kabla v konektor za omrežno kartico (RJ45 priključek) na hrbtni plošči računalnika. Klik nakaže, da je bil omrežni kabel varno pritrjen.

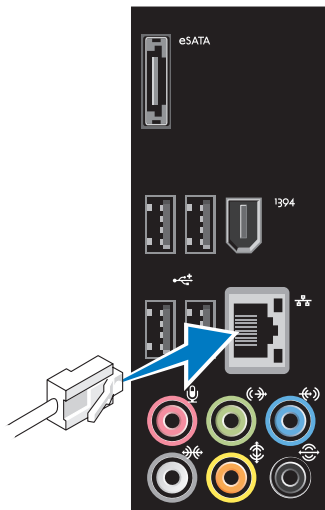

Priključite napajalni kabel

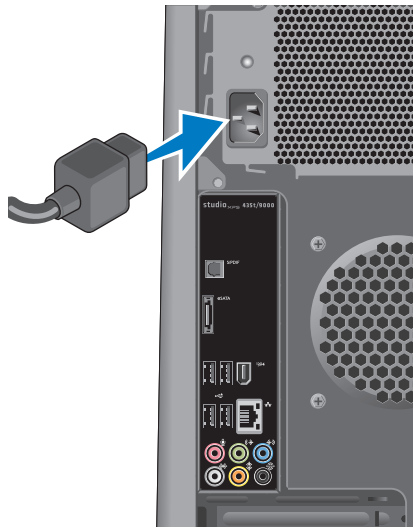

Pritisnite gumb za vklop



Nastavite Microsoft Windows Vista

Pri prvi namestitvi Windows Vista®, upoštevajte navodila na zaslonu monitorja. Ti koraki so obvezni in lahko vzame nekaj časa za dokončanje. Zasloni vas bodo vodili skozi več postopkov, vključno s potrditvijo licenčnih pogojev, nastavitvijo prednosti in namestitvijo internetne povezave.

⚠ POZOR: Ne prekinite postopka namestitve operacijskega sistema. Zaradi tega lahko postane vaš računalnik neuporaben in boste morali znova namestiti operacijski sistem.

✍ OPOMBA: Priporočamo, da prenesete in namestite najnovejši BIOS in gonilnike za vaš računalnik, ki so na voljo na Dell-ovi spletni strani podpora na support.dell.com.

Priklop na internet (dodatna možnost)

Za povezavo z internetom potrebujete zunanji modem ali omrežno povezavo in ponudnika internetnih storitev (ISP).

Če zunanji USB modem ali WLAN adapter ni del vašega originalnega naročila, lahko ga kupite na Dellove spletne strani na www.dell.com.

Nastavitev žične povezave

- Če uporabljate klicno povezavo, pred vzpostavitvijo internetne povezave priključite telefonski kabel v zunanji USB modem (dodatna možnost) in v telefonski priključek na steni.
- Če uporabljate DSL ali kabelsko/satelitsko povezavo se za navodila o namestitvi obrnite na vašega ISP-ja ali ponudnika telefonskih storitev.

Za dokončanje namestitve žične internetne povezave, sledite navodila v «Nastavitev internetne povezave» na strani 16.

Nastavitev brezžične povezave

 **OPOMBA:** Za namestitev brezžičnega usmerjevalnika, glejte dokumentacijo, ki je priložena z vašim usmerjevalnikom.

Pred pričetkom uporabe brezžične internetne povezave se morate priključiti na vaš brezžični usmerjevalnik.

Namestitev povezave z brezžičnim usmerjevalnikom:

1. Shranite in zaprite vse odprte datoteke in programe.
2. Kliknite **Start**  → **Connect To** (povežite s).
3. Sledite navodilom na zaslonu in zaključite namestitev.

Nastavitev internetne povezave

Ponudba internetnih storitev se razlikuje od države do države. Pokličite vašega ISP, da bi preverili ponudbe, ki so na voljo v vaši državi.

Če se ne morete povezati z internetom, vendar ste se uspešno povezali v preteklosti, je lahko napaka na strani ponudnika internetnih storitev. Pokličite vašega ISP-ja in preverite stanje povezave ali poskusite povezavo vzpostavite kasneje.

Pripravite informacije, ki ste jih dobili od vašega ISP-ja. Če ISP-ja nimate, si ga priskrbite preko **Connect to the Internet** wizard (Čarovnikom za vzpostavitev povezave z internetom).

 **OPOMBA:** Spodaj navedena navodila so namenjena za privzeti pogled v sistemu Windows, zato pri uporabi klasičnega pogleda v sistemu Windows na vaš Dell računalnik morda ne veljajo.

1. Shranite in zaprite vse odprte datoteke in programe.
2. Kliknite **Start**  → **Control Panel** (povežite s).
3. Kliknite **Network and Internet** (omrežje in Internet) → **Network and Sharing Center** (omrežje in center souporabe) → **Setup a Connection** (namestitev povezave) → **Connect to the Internet** (povezava z internetom).

Prikaže se okno **Connect to the Internet** (Povezava z internetom).

-  **OPOMBA:** Če ne veste, kateri tip povezave morate izbrati, kliknite **Help me choose** (pomagaj mi izbrati) ali pokličite vašega ponudnika internetnih storitev.
4. Za zaključitev namestitve, sledite navodilom na zaslonu in uporabite informacije, ki vam jih je posredoval vaš ponudnik internetnih storitev.

Uporaba namiznega računalnika Studio XPS

Ta izbira ponudi informacije o funkcijah, ki so na voljo na vaš namizni računalnik Studio XPS™.

Funkcije na sprednji strani

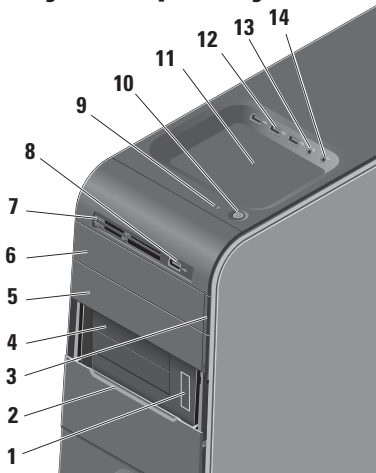



- 1 Sistemski servisni oznaki in koda za hitro storitev (navedena na nalepki pod ploščo FlexBay)** — uporablja se za identifikacijo vašega računalnika, kadar dostopate do podporne spletne strani Della ali kličete tehnično podporo.
- 2 FlexBay plošča** — pokrije reže FlexBay-a.
- 3 Optični pogonski gumb za izmet** — Pritisnite označeni del na spodnjem koncu gumba za izmet diska.
- 4 Pogon FlexBay (2)** — Primeren za mehki disk, čitalec medijske kartice, ali dodaten trdi disk.
- 5 Predel optične kartice** — Lahko vsebuje dodaten optični čitalec.

6 Optični čitalec — Predvaja ali zapisuje samo standardne velikosti (12 cm) CD-jev, DVD-jev, in Blu-ray diska.

7 Bralnik pomnilniških kartic — Omogoča hiter in primeren način za ogled in skupno rabo digitalnih fotografij, glasbe in video posnetkov, ki so shranjeni na pomnilniški kartici.

8  USB 2.0 priključek — Priključuje USB naprave, ki so priključene občasno kot so spominski ključi, digitalne kamere in MP3 predvajalniki.

9  Lučka aktivnosti trdega diska — Sveti, ko računalnik bere ali zapisuje podatke. Utripajoča lučka opozarja na aktivnost trdega diska.

 POZOR: Da se izognete izgubi podatkov, računalnika med utripanjem lučke aktivnosti pogona trdega diska ne ugašajte.

10  Gumb za vklop in lučka — S pritiskom vklopljate in izklopljate elektriko. Lučka v sredini tega gumba prikazuje stanje napajanja:

- Izklop — Računalnik je bodisi izklopljen ali ne prejema električne energije.
- Utripajoča bela — računalnik je v stanju pripravljenosti.
- Neprekinjena bela — računalnik je vklopljen.
- Utripajoča rumena — možne težave s sistemsko ploščo.
- Čista rumena — možen problem z bodisi sistemsko ploščo ali napajanjem.

OPOMBA: Za informacijo o težavah napajanja, si oglejte «Težave z napajanjem» na strani 30.

11 Pladenj za dodatke — se uporablja za postavitve naprav ali kablov.

12  **USB 2.0 priključki (3)** — Priključujejo USB naprave, ki so priključene občasno kot so spominski ključi, digitalne kamere in MP3 predvajalniki.

13  **Linjski ali priključek za mikrofona** — Priklop mikrofona za zvok ali na avdio kabel za vnos avdio signala.

14  **Priključek za slušalke** — Priklop slušalk.

OPOMBA: Za priključitev na zvočnik ali zvočni sistem uporabite avdio izhod ali S/PDIF prikllop na zadnji strani vašega računalnika.

Funkcije na zadnji strani

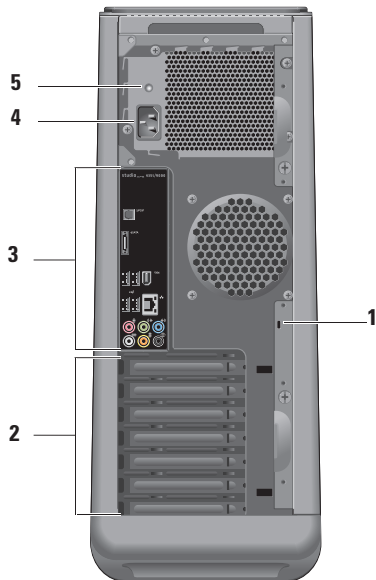

1 Reža za varnostni kabel — Povezava na ključavnico za varnostni kabel, uporabljen kot naprava proti kraji.

OPOMBA: Pred nakupom naprave proti kraji, preverite ali je združljiva z režo za varnostni kabel na vašem računalniku.

2 Razširitvena reža za kartico — Priključki z dostopom do kakršnihkoli nameščenih PCI ali PCI ekspresnih kartic.





3 Priključki na plošči zadaj — Priklopite USB, avdio ali ostale naprave na primeren priključek.

4 Konektor za napajanje — priključi napajalni kabel. Izgled tega priključka se lahko razlikuje.

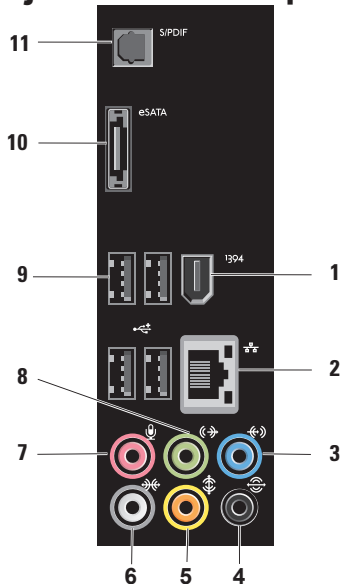
5 Lučka za napajanje — Prikazuje razpoložljivost virov za napajanje.

Priključki na hrbtni plošči



- 1**  **Priključek IEEE 1394** — priključi visoko hitrostne serijske multimedijske naprave, kot so digitalne video kamere.
- 2**  **Priključek za omrežje in luč** — Priklopi vaš računalnik na omrežje ali širokopasovno napravo. Lučka za aktivnost omrežja utripa kadar računalnik prenaša ali prejema omrežne podatke. Zaradi gostega omrežnega prometa se morda zdi, da ta lučka neprekinjeno sveti.
- 3**  **Linijski priključek** — Priklop za naprave za snemanje ali predvajanje, kot so mikrofoni, predvajalec kaset, predvajalec CD-jev ali videorekorder.
- 4**  **Priključek na hrbtni strani za L/D ozvočenje** — Priklop za zvočnike z več kanali.

5  **Centralni priključek za ojačevalac** — Priklp za ojačevalac.

6  **Priključek na hrbtni strani za L/D ozvočenje** — Priklp za zvočnike s prostorskim zvokom.

Na računalnikih z zvočno kartico uporabite priključek na kartici.

7  **Priključek za mikrofona** — Priklp mikrofona za zvok ali avdio vnos v program za zvok ali telefon.

Na računalnikih z zvočno kartico uporabite priključek na kartici.

8  **Konektor na sprednji strani za L/D izhodni vod** — priključi slušalke in zvočnike z integriranimi ojačevalniki.
Na računalnikih z zvočno kartico, uporabite konektor na kartico.

9  **USB 2.0 priključki (4)** — Priklp za USB naprave kot so miška, tipkovnica, tiskalnik, zunanja naprava ali prevajalnik MP3.

10  **eSATA konektor** — Priklp na zunanjo SATA napravo za shranjevanje.

11  **S/PDIF priključek** — Priklp na ojačevalce ali televizijo za digitalen zvok skozi optične digitalne kable. Ta format prenaša avdio signal brez prehoda skozi postopek analogne avdio pretvorbe.

Funkcije programske opreme

 **OPOMBA:** Za več informacij o funkcijah, opisanih v tem poglavju, glejte *Dell Technology Guide* (Vodnik po Dell tehnologiji) na vašem trdem disku ali na spletni strani Dell podpora support.dell.com.

Storilnost in komunikacija

Svoj računalnik lahko uporabite za ustvarjanje predstavitev, brošur, čestitk, letakov in razpredelnic. Poleg tega lahko urejate in gledate digitalne fotografije in slike. Preglejte svoje naročilo za programsko opremo, ki je nameščena na vašem računalniku.

Po povezavi z internetom lahko dostopate do spletnih strani, namestite elektronsko pošto, nalagate ali prenašate datoteke, itd.

Zabava in multimediji

Svoj računalnik lahko uporabite za gledanje videa, igranje iger, izdelavo lastnih CD-jev, poslušanje glasbe in radijskih postaj. Vaš optični pogon lahko podpira diske več medijskih formatov, vključno s CD-ji, Blue-ray diski (če ga ste izbrali pri nakupu), in DVD-je.

Lahko prenesete ali kopirate slikovne in video kartoteke s prenosnih napravah, kot so npr. digitalni foto aparati in mobilni telefoni. Neobvezne programske aplikacije vam omogočajo, da organizirate in izdelate glasbene in video kartoteke, ki jih lahko posnamete na disk, shranite na prenosne naprave, kot so MP3 predvajalniki in ročne zabavne naprave, ali igrate in gledate neposredno s povezanjem na TV, projektor ali na naprave za domačo kino.

Prilagoditev namizja

Namizje lahko prilagodite s spreminjanjem videza, resolucije, ozadja, ohranjevalnik zaslona, itd. z dostopom do oken

Personalize appearance and sound
(Prilagoditev videza in zvoka).

Za dostop do okna za lastnosti zaslona:

1. Kliknite z desno tipko na odprti del namizja.
2. Kliknite **Personalize** (prilagoditev) za odpiranje okna **Personalize and sound** (prilagoditev videza in zvoka) in izvedeli boste več o možnostih za prilagajanje.

Prilagajanje nastavitve porabe energije

Uporabite možnosti napajanja, ki jih nudi vaš operacijski sistem za konfiguriranje nastavitve za napajanje na vašem računalniku. Windows Vista® nudi tri privzete možnosti:

- **Ravnotežen** — Ta možnost nudi polno delovanje med aktivno uporabo in varčuje z energijo v času neaktivnosti.
- **Varčevanje energije** — Ta možnost napajanja varčuje z uporabo energije na vašem računalniku z zmanjšanjem delovanja sistema in maksimiranjem življenske dobe računalnika z znižanjem porabo energije, ki jo porabi vaš računalnik v svoji življenski dobi.
- **Visoko učinkovitost** — Ta možnost napajanja nudi visoko stopnjo učinkovitost sistema na vašem računalniku s prilagajanjem hitrost procesorja po potrebi vaše aktivnosti in s maksimiranjem učinkovitosti.

Prenos podatkov v nov računalnik

 **OPOMBA:** Spodaj navedeni koraki so namenjeni za privzeti pogled v sistemu Windows, zato na vašem računalniku Dell™ pri uporabi klasičnega pogleda v sistemu Windows morda ne veljajo.

1. Kliknite **Start**  → **Control Panel** (nadzorna plošča) → **System and Maintenance** (sistem in vzdrževanje) → **Welcome Center** (Uvodni center) → **Transfer files and settings** (Prenos datotek in nastavitve). Če se prikaže okno **User Account Control** (nadzor uporabniškega računa), kliknite **Continue** (nadaljaj).
2. Sledite navodilom v **Windows čarovniku za preprost prenos**.

Varnostne kopije vaših podatkov

Priporočeno je, da občasno ustvarite varnostne kopije datotek in map na vašem računalniku. Za varnostno kopiranje datotek:

1. Kliknite **Start**  → **Control Panel** (nadzorna plošča) → **System and Maintenance** (sistem in vzdrževanje) → **Back Up and Restore Center** (varnostni in obnovitveni center) → **Back up files** (varnostna kopija datotek). Če se prikaže okno **User Account Control** (nadzor uporabniškega računa), kliknite **Continue** (nadaljaj).
-  **OPOMBA:** Nekatere izdaje Windows Vista ponujajo možnosti za varnostno kopiranje vašega računalnika.
2. Sledite navodilom v **Windows čarovniku za varnostn kopiranje kartotek**.

Dell-ov dok

Dell-ov dok je skupina ikonov, ki ponuja enostaven dostop do pogosto uporabljenih aplikacij, kartotek in map. Doka lahko prilagodite z:

- dodajanjem ali odstranjevanjem ikon
- Spreminjanjem barve in lokacije doka.
- Združevanjem sorodne ikone v kategorijah
- Spreminjanjem obnašanja ikon

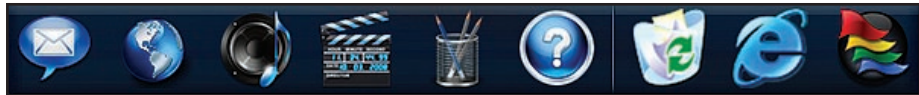

Dodajanje kategorije

1. Desno-kliknite Dok, kliknite **Add** (dodaj) → **Category** (kategorija). se prikaže okno **Add/Edit Category** (dodaj/uredi kategorijo).
2. Vnesite naslov kategorije v polju **Title** (Naslov).
3. Izberite ikono za kategorijo iz **Select an image** (Izberite sliko): škatla.
4. Kliknite **Applications** (aplikacije).

Dodajte ikono

Povlecete in spustite ikono na Dok ali kategorijo.

Odstranite kategorijo ali ikono

1. Desno-kliknite kategorijo ali ikono na Dok in kliknite **Delete shortcut** (izbriši bližnjico) ali **Delete category** (izbriši kategorijo).
2. Sledite navodilom na zaslonu.

Prilagoditev Doka

1. Desno-kliknite Dok in kliknite **Advanced Setting...** (Napredna namestitvev...).
2. Izberite željeno možnost za prilagoditev Doka.

Razreševanje težav

Ta poglavje daje informacije za odpravljanje težav za vaš računalnik. Če vam ne uspe odpraviti težav z uporabo naslednjih navodil, glejte "Using support Tools" («Uporaba orodij podpore») na strani 35 ali "Contacting Dell" («Vzpostavljanje stika z družbo Dell») na strani 56.

 **OPOZORILO:** Pokrov računalnika sme odstraniti samo usposobljeno osebje. Glejte *Servisna navodila* na spletni strani podpore Dell-a na support.dell.com za napredna navodila za servisiranje in odpravljanje težav.

 **OPOZORILO:** Pred pričetkom dela v notranjosti računalnika preberite varnostna navodila, ki so priložena računalniku. Za dodatne informacije o varni uporabi glejte domačo stran Regulatory compliance (Normativna skladnost s predpisi) na www.dell.com/regulatory_compliance.

Kode piskov

Če monitor med zagonom ne more prikazati napak ali težav, lahko vaš računalnik oddaja niz piskov. Spremljajoči ponavljajoči se piski vam pomagajo določiti težave pri vašem računalniku.

 **OPOMBA:** Za zamenjavo delov si oglejte si *Service Manual* (Servisna navodila) na spletni strani Dell podpora na support.dell.com.

En pisk — *spodletel pregled BIOS ROM-a; možnost okvare matične plošče*

Obrnite se na Dell (glejte Contacting Dell «Vzpostavljanje stika z družbo Dell» na strani 56).

Dva piska — *RAM ni zaznan*

- Odstranite module pomnilnika, ponovno namestite en modul in ponovno zaženite računalnik. Če se računalnik normalno zažene, ponovno namestite dodaten modul. Nadaljujte, dokler ne prepoznate okvarjenega modula ali dokler ponovno ne namestite vseh modulov brez napake.
- Če je na voljo, v računalnik namestite pomnilnik, ki pravilno deluje in je iste vrste.
- Obrnite se na Dell (glejte Contacting Dell «Vzpostavljanje stika z družbo Dell» na strani 56).

Trije piski — *Možna okvara matične plošče*

Obrnite se na Dell (glejte Contacting Dell «Vzpostavljanje stika z družbo Dell» na strani 56).

Štirje piski — *okvara RAM branje/pisanje*

- Preverite, ali obstaja posebna zahteva za namestitev pomnilniškega modula/priključka (oglejte si *Priročnik za servisiranje* na spletni strani Dell podpora support.dell.com).
- Preverite, ali so pomnilniški moduli, ki jih nameščate, združljivi z računalnikom.
- Obrnite se na Dell (glejte Contacting Dell «Vzpostavljanje stika z družbo Dell» na strani 56).

Pet piskov — *Okvara ure z realnim časom*

Zamenjajte baterijo.

Šest piskov — *Napaka v testu BIOS videa*

Obrnite se na Dell (glejte Contacting Dell «Vzpostavljanje stika z družbo Dell» na strani 56).

Težave z omrežjem

Brezžične povezave

Če je omrežna povezava prekinjena — brezžični usmerjevalnik je brez povezave ali pa je brezžična povezava na računalniku onemogočena.

- Preverite vaš usmerjevalnik, da se prepričate, da je vklopljen in povezan z vašim virom podatkov (kabelski modem ali omrežno zvezdišče).
- Ponovno ustvarite povezavo z brezžičnim usmerjevalnikom:
 - a. Shranite in zaprite vse odprte datoteke in programe.
 - b. Kliknite **Start**  → **Connect To** (povežite s).
 - c. Sledite navodilom na zaslonu in zaključite namestitev.

Kabelske povezave

Če se omrežna povezava izgubi — je omrežni kabel nepravilno vstavljen ali poškodovan.

- Preglejte kabel in se prepričajte, da je pravilno priključen in nepoškodovan.

Lučka za celostno povezavo in omrežno aktivnost na integriranem omrežnem priključku vam omogoči preverjanje delovanja povezave in nudi informacije o statusu:

- Ni aktivnosti — Obe lučki za celostno povezavo in omrežno aktivnost sta izklopljeni.
- 10 Mbs — Lučka za celostno povezavo je izklopljena in lučka za omrežno aktivnost utripa rumeno.
- 100 Mbs — Lučka za celostno povezavo je zelena in lučka za omrežno aktivnost utripa rumeno.

- 1000 Mbs — Lučka za celostno povezavo je oranžna in lučka za omrežno aktivnost utripa rumeno.

 **OPOMBA:** Lučka celovitosti povezav na omrežnem priključku ja samo za žično kabelsko povezavo. Lučka celovitosti ne pove nič o stanju brezžičnih povezav.

Težave z napajanjem

Če lučka napajanja ne sveti — je računalnik izklopljen ali ne prejema električne energije.

- Ponovno vstavite napajalni kabel v priključek na računalniku in v električno vtičnico.
- Če je računalnik priključen v razdelilnik, poskrbite, da je razdelilnik priključen v električno vtičnico in da je vklopljen. Ko preverjate delovanje napajanja računalnika, ne uporabljajte zaščitnih naprav, podaljškov ali razdelilnikov.

- Preverite delovanje električne vtičnice z drugo napravo, recimo namizno svetilko.
- Preverite, da je lučka za napajanje na hrbtni strani računalnika vklopljena. Če je lučka izklopljena so možni problemi z električno energijo ali napajalnim kablom.

Obrnite se na Dell (glejte Contacting Dell «Vzpostavljajte stika z družbo Dell» na strani 56).

Če lučka za napajanje sveti belo, hkrati pa se računalnik ne odziva — Zaslon ni priključen ali napajanje ni vklopljeno. Prepričajte se, da je zaslon ustrezno priključen in ga nato izklopite in ponovno vklopite.

Če lučka za napajanje utripa belo — Računalnik je v načinu pripravljenosti. Za normalno delovanje pritisnite tipko na tipkovnici, premaknite miško ali prst na sledilno ploščico ali pritisnite gumb za napajanje.

Če lučka za napajanje neprekinjeno sveti rumenorjavo — Morda gre za težavo s sistemsko ploščo ali napajanjem. Za pomoč se obrnite na Dell, glejte «Vzpostavljanje stika z družbo Dell» na strani 56).

Če lučka za napajanje utripa rumenorjavo — Morda gre za težavo s sistemsko ploščo. Za pomoč se obrnite na Dell, glejte «Vzpostavljanje stika z družbo Dell» na strani 56).

Če naletite na motenjo, ki ovira sprejem vašega računalnika — neki nezaželeni signal povzroča motnje s prekinjanjem ali blokiranjem drugih signalov. Nekaj možnih vzrokov motnje:

- Podaljški za napajanje, tipkovnico in miško.
- Na podaljšek je priključenih preveč naprav.
- Več podaljškov je priključenih na isto električno vtičnico.

Težave s pomnilnikom

Če se prikaže sporočilo o nezadostni količini pomnilnika —

- Težavo je možno odpraviti tako, da shranite in zaprete vse odprte datoteke in vse odprte programe, ki jih ne uporabljate.
- Glejte dokumentacijo programske opreme o minimalnih zahtevah za pomnilnik. Po potrebi namestite dodaten pomnilnik (oglejte si *Servisna navodila* na Dellovi spletni strani za podporo na naslovu **support.dell.com**).
- Ponovno namestite pomnilniške module (oglejte si *Servisna navodila* na Dellovi spletni strani za podporo na naslovu **support.dell.com**), da s tem zagotovite uspešno komunikacijo med računalnikom in pomnilnikom.

Če se pojavijo druge pomnilniške težave —

- Upoštevajte smernice za namestitev pomnilnika (oglejte si *Servisna navodila* na Dellovi spletni strani za podporo na naslovu **support.dell.com**).
- Preverite, če je pomnilnik združljiv z vašim računalnikom. Vaš računalnik podpira pomnilnik DDR3. Za več informacij o tipu pomnilnika, ki ga podpira vaš računalnik, glejte "Specifications" («Tehnični podatki») na strani 60.
- Zaženite Diagnostiko Dell (glejte «Diagnostika Dell» na strani 38).
- Ponovno namestite pomnilniške module (oglejte si *Servisna navodila* na Dellovi spletni strani za podporo na naslovu **support.dell.com**), da s tem zagotovite uspešno komunikacijo med računalnikom in pomnilnikom.

zamrznitve in težave s programsko opremo

Če se računalnik ne zažene — Preverite ali je električni kabel vstavljen v računalnik in električno vtičnico.

Če se program ne odziva — Ugasnite program:

1. Hkrati pritisnite <Ctrl><Shift><Esc>.
2. Kliknite **Applications** (aplikacije).
3. Kliknite na program, ki se ne odziva.
4. Kliknite **End Task** (končaj opravilo).

Če program večkrat preneha delovati —

Preglejte dokumentacijo programske opreme. Če je potrebno, odstranite in ponovno namestite program.

 **OPOMBA:** Programski opremi so po navadi priložena navodila za namestitev v dokumentaciji na CD plošči.

Če računalnik preneha odzivati ali se prikaže moder zaslon —

 **POZOR:** Če operacijskega sistema ne morete pravilno izklopiti, lahko izgubite vse podatke.

Če se računalnik ne odzove na pritisk tipke na tipkovnici ali na premik miške, pritisnite in držite tipko za vklop približno 8 do 10 sekund, dokler se računalnik ne izklopi. Nato znova zaženite računalnik.

Program je izdelan za starejšo Microsoft® Windows® operacijskega sistema —

Zagon **Program Compatibility Wizard** (čarovnik združljivosti programov). Program Čarovnik za združljivost programske opreme konfigurira program tako, da ta deluje v okolju, ki je podobno okolju drugih operacijskih sistemov (ne sistemu Vista).

1. Kliknite **Start**  → **Control Panel** (nadzorna plošča) → **Programi** → **Use an older program with this version of Windows** (uporabi starejši program s to različico Windos-a).
2. V uvodnem zaslonu, kliknite **Next** (naslednji).
3. Sledite navodilom na zaslonu.

Če nimate drugih težav programske opreme —

- Nemudoma ustvarite varnostno kopijo vaših podatkov.

Razreševanje težav

- Uporabite program za iskanje virusov in preglejte trdi disk ali CD-je.
- Shranite in zaprite odprte datoteke ali programe in preko menija **Start**  izklopite vaš računalnik.
- Za več informacij preglejte dokumentacijo programske opreme ali kontaktirajte proizvajalca programske opreme.
 - Preverite ali je program združljiv z operacijskim sistemom, ki je nameščen na vašem računalniku.
 - Preverite ali je vaš računalnik v skladu z minimalnimi strojnimi zahtevami za zagon programske opreme. Za več informacij glejte dokumentacijo programske opreme.
 - Preverite ali je program ustrezno nameščen in nastavljen.
- Potrdite združljivost gonilnikov naprave s programom.
- Če je potrebno, odstranite in ponovno namestite program.

Uporaba orodij podpore

Dell podporni center

Dell Support Center (Dell-ov podporni center) pomaga najti potrebne servise, podporne in sistemske informacije.

Če želite zagnati aplikacijo, kliknite  ikono v opravilno vrsto.

Domača stran **Dell Support Center** (Dell-ov podporni center) prikaže število modula računalnika, oznaka za storitve, kodo za hitre storitve in kontaktne informacije za storitve.

Domača stran tudi nudi povezave za dostop:

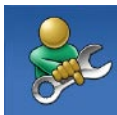

Samopomoč (odpravljanje napak, varnost, učinkovitost sistema, omrežje/internet, varnostne kopije/obnovitev, in operacijski sistem Windows Vista)



Opozorila (opozorila tehnične podpore, ki ustrezajo vašemu računalniku)



Pomoč od Dell (tehnična podpora z DellConnect-om™, storitve za kupce, sposobljanje in vadnice, Kako si pomagati z Deel-om na telefon, in elektronsko preverjanje s PCCheckUp-om).



O vašem operacijskem sistemu (sistemska dokumentacija, informacije o garanciji, sistemske informacije, posodobitve in pripomočki)

Za več informacij o **Dell Support Center** (Dell podporni center) in orodjih, ki so na voljo, kliknite na jeziček **Services** (storitve) na spletnem mestu **support.dell.com**.

Sistemska sporočila

Če ima vaš računalnik kakšno težavo ali napako, se lahko prikaže sistemsko sporočilo, ki vam lahko pomaga pri prepoznavanju vzroka in določanju ukrepa za odpravo težave.

 **OPOMBA:** Če prikazanega sporočila ni med naslednjimi primeri, glejte dokumentacijo bodisi operacijskega sistema ali programa, ki je bil zagnan med prikazom sporočila.

Pozor! Prejšnji poskus zagona tega sistema je bil prekinjen na točki preverjanja [nnnn]. Za lažje odpravljanje težav si zapišite točko preverjanja in kontaktirajte Dellovo tehnično podporo — Računalnik se trikrat zapored ni zagnal zaradi iste napake, za

pomoč si pogledjte «Vzpostavljanje stika z družbo Dell» na strani 56.

Napaka kontrolne vsote CMOS — Možna okvara matične plošče ali skoraj prazna baterija RTC-ja. Zamenjajte baterijo. Oglejte si *servisno navodilo* na Dellovi spletni strani za podporo na naslovu **support.dell.com** ali si oglejte «Vzpostavljanje stika z družbo Dell» na strani 56 za pomoč.

Okvara ventilatorja za CPU — Ventilator za CPU ima okvaro. CPU potrebuje zamenjavo. Oglejte si *Service Manual* (servisno navodilo) na Dellovi spletni strani na naslovu **support.dell.com**.

Okvara trdega diska — Možna okvara trdega diska med HDD POST. Za pomoč si oglejte «Vzpostavljanje stika z družbo Dell» na strani 56.

Okvara pri čitanju trdega diska — Možna okvara trdega diska med poskusom zagona HDD-a. Za pomoč si oglejte «Vzpostavljanje stika z družbo Dell» na strani 56.

Okvara tipkovnice — Zamenjajte tipkovnico ali preverite, če je kabel dobro pritrjen.

Ni zagonske naprave — Na trdem disku ni zagonske particije, kabel trdega diska ni priključen ali ni zagonske naprave.

- Če ste za zagonsko napravo izbrali trdi disk, preverite ali so kabli ustrezno priključeni, pogon pravilno nameščen in particioniran kot zagonska naprava.
- Vnesite sistemske nastavitve in zagotovite, da je informacija o zaporedju zagona pravilna. Oglejte si *Service Manual* (servisno navodilo) na Dellovi spletni strani na naslovu **support.dell.com**.

Ni časovni prekinjevalec — Lahko je kakšen čip na sistemski plošči pokvarjen ali matična plošča odpovedala. Oglejte si *servisno navodilo* na Dellovi spletni strani za podporo na naslovu **support.dell.com** ali si oglejte «Vzpostavljanje stika z družbo Dell» na strani 56 za pomoč.

Napaka nadtoka za USB — Odklopite USB napravo. Vaša USB naprava za pravilno delovanje potrebuje več energije. Za priklop USB naprave uporabite zunanji vir napajanja ali, če ima vaša naprava dva USB kabla, priklopite oba.

OBVESTILO - SISTEM ZA SAMODEJNI NADZOR trdega diska je sporočil, da je parameter presegel normalno delovno območje. Dell priporoča, da redno shranjujete varnostne kopije vaših podatkov. Parameter izven območja lahko nakazuje na okvaro trdega diska — Napaka S.M.A.R.T, možna okvara trdega diska. To funkcijo lahko vključite ali izključite v nastavitvah BIOS. Za pomoč si oglejte «Vzpostavljanje stika z družbo Dell» na strani 56.

Hardware troubleshooter (odpravljanje težav s strojno opremo)

Če naprava med namestitvijo operacijskega sistema ni zaznana ali pa je zaznana, a je nepravilno konfigurirana, lahko s programom **Hardware Troubleshooter** (odpravljanje težav s strojno opremo) odpravite nezdržljivost.

Za zagon programa Odpravljanje težav strojne opreme:

1. Kliknite **Start**  → **Help and Support** (pomoč in podpora).
2. V iskalno polje vpišite `hardware troubleshooter` in pritisnite <Enter> za iskanje.
3. Iz rezultata iskanja izberite možnost, ki najbolj ustreza težavi in zaključite postopek odpravljanja težav.

Diagnostika Dell

Če imate težave z računalnikom, izvedite preverjanja po navodilih "Lockups and Software Problems" «zamrznitve in težave s programsko opremo» na strani 32 in zaženite Diagnostiko Dell preden se obrnete na Dell za tehnično pomoč.

Priporočamo vam, da pred začetkom te postopke natisnete.

 **OPOMBA:** Diagnostika Dell deluje le na računalnikih Dell.

 **OPOMBA:** CD plošča z *gonilniki in storitvami* je dodatna možnost in je morda ne boste dobili z računalnikom.

Glejte poglavje «Sistemske nastavitve» v *servisna navodila* za informacije o konfiguraciji vašega računalnika in preverite, če je testirana naprava aktivna in prikazana v programu sistemskih nastavitvev. Zaženite Diagnostiko Dell z vašega trdega diska ali medija z *gonilniki in pripomočki*.

Zaganjanje Diagnostike Dell s pogona trdega diska

Diagnostika Dell se nahaja na skriti diagnostični particiji vašega trdega diska.

 **OPOMBA:** Če vaš računalnik ne prikaže slike na zaslonu, si oglejte «Vzpostavljanje stika z družbo Dell» na strani 56.

1. Računalnik priključite v delujočo električno vtičnico.
2. Vklonite (ali ponovno zaženite) računalnik.
3. Ko se pojavi logotip DELL™, nemudoma pritisnite <F12>. Iz zagonskega menija izberite Diagnostics (diagnostika) in pritisnite <Enter>.

To bo zagnal v nekaterih računalnikih Pre-Boot System Assessment (PSA) (Ocenjevanje pred-zagonskega sistema)

 **OPOMBA:** Če ste čakali predolgo in se ob čakanju pojavi logotip operacijskega sistema, počakajte, da se naloži namizje Microsoft® Windows® in nato izklopite računalnik in poizkusite znova.

 **OPOMBA:** Če vidite obvestilo, da ni bilo mogoče najti nobene diagnostične particije, zaženite Diagnostiko Dell z medija z *gonilniki in pripomočki*.

Če je PSA izveden:

- a. PSA začne izvajati preizkuse.
- b. Če PSA dokonča uspešno, bo naslednjo sporočilo prikazen: «Do sedaj ni bilo najdene nobene težave s tem sistemom. Ali želite poženetiti preostale preizkuse pomnilnika? To bo trajalo okrog 30 minute ali več. Ali želite nadaljevati? (Priporočeno).»

Uporaba orodij podpore

- c. Če imate težave s pomnilnikom pritisnite <Y>, drugače pritisnite <n> Naslednjo sporočilo je prikazen: «Booting Dell Diagnostic Utility Partition (Zagon programa Dell diagnostike). Za nadaljevanje pritisnite katerokoli tipko.»
- d. Pritisnite katerokoli tipko, da greste na okno **Choose An Option** (izberite možnost).

Če PSA ni izveden:

Pritisnite katerokoli tipko za start Dell Diagnostiko od programa particije diagnostike na vašem trdem sidku in greste na okno **Choose An Option** (Izberite možnost).

4. Izberite preizkus, ki ga želite zaženiti.
5. Če je med preizkusom prišlo do napake, se pojavi sporočilo s kodo napake in opisom težave. Zapišite kodo napaka in opis težave in glejte «Vzpostavljanje stika z družbo Dell» na strani 56.



OPOMBA: Oznaka za storitve za računalnik se nahaja na vrhu vsakega zaslona preizkusa. Če se obrnete na Dell, vas bo osebe tehnične podpore vprašalo po oznaki za storitve.

6. Ko je preizkus dokončan, zaprete zaslon preizkusa, da se vrnete na okno **Choose An Option** (Izberite možnost).

Za izhod iz Dell diagnostike in za ponovni zagon računalnik, kliknite **Exit** (Izhod).

Zagon Diagnostike Dell z medija z gonilniki in pripomočki

1. Vstavite medij z *gonilniki in pripomočki*.
2. Zaustavite računalnik in ga ponovno zaženite.

Ko se pojavi logotip DELL, nemudoma pritisnite <F12>.

 **OPOMBA:** Če ste čakali predolgo in se ob čakanju pojavi logotip operacijskega sistema, počakajte, da se naloži namizje Microsoft® Windows® in nato izklopite računalnik in poizkusite znova.

 **OPOMBA:** Naslednji koraki le za enkrat spremenijo zaporedje zagona. Pri naslednjem zagonu se računalnik zažene glede na naprave, ki so določene v sistemskih nastavitvah.

3. Ko se pojavi seznam zagonskih naprav, označite **CD/DVD/CD-RW** pogon in pritisnite <Enter>.
4. Iz menija izberite možnost **Boot from CD-ROM** (zagon s CD-ROM pogona) in pritisnite <Enter>.
5. Vpišite 1, za zagon menija na CD plošči, in za nadaljevanje pritisnite <Enter>.
6. V oštevilčenem seznamu izberite **Run the 32 Bit Dell Diagnostics** (zaženi 32-bitno Diagnostiko Dell). Če je

navedenih več različic, izberite različico, ki je primerna za vaš računalnik.

7. Izberite preizkus, ki ga želite zaženiti.

8. Če je med preizkusom prišlo do napake, se pojavi sporočilo s kodo napake in opisom težave. Zapišite kodo napake in opis težave in kontaktirajte družbo Dell (glejte «Vzpostavljanje stika z družbo Dell» na strani 56).

 **OPOMBA:** Oznaka za storitve za računalnik se nahaja na vrhu vsakega zaslona preizkusa. Oznaka storitve vam pomaga prepoznavanje svoj računalnik, ko kontaktirajte družbo Dell.

9. Ko je preizkus dokončan, zaprete zaslon preizkusa, da se vrnete na okno **Choose An Option** (Izberite možnost). Za izhod iz Dell diagnostike in za ponovni zagon računalnik, kliknite **Exit** (Izhod).

10. Vstavite medij z *gonilniki in pripomočki*.

Obnovitev operacijskega sistema

Vaš operacijski sistem lahko obnovite na naslednje načine:

- Obnovitev sistema povrne računalnik v prejšnje stanje brez vpliva na podatkovne datoteke. Uporabite program System Restore (Obnovite sistema) kot prvo rešitev za obnovitev vašega operacijskega sistema in ohranitev podatkovnih datotek.
- Program Dell Factory Image Restore obnovi vaš trdi disk na stanje pred nakupom računalnika. Ta postopek izbriše vse podatke s trdega diska in odstrani programe, ki ste jih namestili po prejemu računalnika. Program Dell Factory Image Restore uporabite samo v primeru, če z obnovitvijo sistema niste uspeli odpraviti težav z operacijskim sistemom.

- Če ste zraven vašega računalnika prejeli ploščo Operating System (Operacijski sistem), jo lahko uporabite za obnovitev vašega operacijskega sistema. Pozor, uporaba plošče Operating System, prav tako izbriše vse podatke na trdem disku. Ploščo uporabite samo, če program System Restore ni odpravil težave z vašim operacijskim sistemom.

Obnovitev sistema

Operacijski sistem Windows vsebuje možnost obnovitve sistema, ki povrne vaš računalnik na stanje (brez vpliva na podatkovne datoteke) pred namestitvijo nezaželene ali težavne programske opreme, strojne opreme ali gonilnikov. Vse spremembe, ki jih izvrši program System Restore, lahko povsem razveljavite.

 **POZOR:** Naredite redne varnostne kopije podatkovnih datotek. Obnova sistema ne nadzoruje in ne obnavlja podatkovnih datotek.

 **OPOMBA:** Postopki, navedeni v tem dokumentu, so namenjeni za privzeten pogled v sistemu Windows, zato pri uporabi pogleda Windows Classic (Klasičen pogled) na vašem računalniku Dell™, ti ne veljajo več.

Zagon programa za obnovo sistema

1. Kliknite **Start** .
2. V **iskalno okno Start** vpišite `System Restore` in pritisnite `<Enter>`.

 **OPOMBA:** Prikaže se okno **User Account Control** (nadzor uporabniškega računa). Če ste skrbnik računalnika, kliknite **Continue** (nadaljaj); drugače pred nadaljevanjem pokličite vašega skrbnika.

3. Kliknite **Next** (naslednji) in sledite preostalim odzivom na zaslону.

V primeru, da program System Restore (Obnova sistema) ni odpravil težave, lahko razveljavite zadnjo obnovo sistema.

Razveljavitev zadnje obnove sistema

 **OPOMBA:** Preden razveljavite zadnjo obnovo sistema, shranite in zaprite vse odprte datoteke in programe. Ne spreminjajte, odpirajte ali brišite datotek ali programov, dokler obnova sistema ni zaključena.

1. Kliknite **Start** .
2. V **iskalno okno Start** vpišite `System Restore` in pritisnite `<Enter>`.
3. Kliknite **Undo my last restoration** (razveljavi mojo zadnjo obnovo) in kliknite **Next** (naslednji).

Dell Factory Image Restore

 **POZOR:** Uporaba programov Dell Factory Image Restore za vedno izbriše vse podatke s trdega diska in odstrani vse programe ali gonilnike, ki ste jih namestili po prejemu računalnika. Če je možno, pred uporabo ustvarite varnostno kopije teh podatkov. Program Dell Factory Image Restore uporabite samo v primeru, če z obnovitvijo sistema niste uspeli odpraviti težav z operacijskim sistemom.

 **OPOMBA:** Dell Factory Image Restore ni na voljo v nekaterih državah in za določene računalnike.

Uporabite Dellov program Dell Factory Image Restore samo kot zadnjo možnost za obnovitev vašega operacijskega sistema. Te možnosti obnovijo vaš trdi disk na stanje pred nakupom računalnika. Vsi programi ali datoteke, ki ste jih dodali po prejemu vašega računalnika (vključno s podatkovnimi datotekami), so za vedno izbrisani s trdega diska. Podatkovne datoteke so dokumenti, preglednice, e-poštna sporočila, digitalne fotografije, glasbene datoteke, itd. Če je mogoče, pred uporabo programa Factory Image Restore ustvarite varnostno kopijo vseh podatkov.

Izvajanje obnove Dell-ovih tovarniških nastavitev

1. Vključite računalnik. Ko se prikaže logotip Dell, nekajkrat pritisnite <F8>, da odprete okno **Vista Advanced Boot Options** (Napredne možnosti za zagon sistema Vista).
-  **OPOMBA:** Če ste čakali predolgo in se ob čakanju pojavi logotip operacijskega sistema, počakajte, da se naloži namizje Microsoft® Windows® in nato izklopite računalnik in poskusite znova.
2. Izberite **Repair Your Computer** (popravi računalnik).
3. Prikaže se okno **System Recovery Options** (možnosti za obnovo sistema).
4. Izberite razporeditev tipkovnice in kliknite **Next** (naslednji).
5. Za uporabo možnosti obnove, se prijavite kot lokalni uporabnik. Za dostop do ukaznega poziva,

v polje z uporabniškim imenom vpišite `administrator` v polju **User name** (uporabniško ime) in kliknite **OK** (v redu).

6. Kliknite **Dell Factory Image Restore** (obnova tovarniških nastavitev). Prikaže se uvodni zaslon programa **Dell Factory Image Restore** (obnova tovarniških nastavitev).

 **OPOMBA:** Odvisno od vaše konfiguracije, boste morali izbrati **Dell Factory Tools** (Dellova tovarniška orodja) in nato **Dell Factory Image Restore** (obnova tovarniških nastavitev).

7. Kliknite **Next** (naslednji). Prikaže se zaslon **Confirm Data Deletion** (potrdi izbris podatkov).

 **OPOMBA:** Če ne želite nadaljevati z obnovitvijo tovarniških nastavitev, kliknite **Cancel** (prekliči).

8. Če želite nadaljevati s formatiranjem trdega diska in obnovitvijo sistema na tovarniške nastavitve, kliknite v potrditveno polje in nato kliknite **Next** (naslednji).

Zažene se proces obnovitve, ki lahko poteka pet ali več minut. Ko je operacijski sistem in tovarniško nameščena programska oprema povrnjena na tovarniške nastavitve, se prikaže obvestilo.

9. Kliknite **Finish** (končaj) za ponovni zagon sistema.

Ponovna namestitvev operacijskega sistema

Preden začnete

Če razmišljate o ponovni namestitvi operacijskega sistema Microsoft® Windows®, da popravite težavo z novo nameščenim gonilnikom, poskusite najprej uporabiti možnost za povrnitev gonilnika naprave na prejšnje stanje v sistemu Windows. Če razveljavitev namestitve gonilnikov naprav, težave ne odpravi, uporabite obnovitev sistema in računalnik vrnite v stanje, v katerem je bil pred namestitvijo gonilnika naprave. Glejte "System Restore" «Obnovitev sistema» na strani 42.

 **POZOR: Preden izvedete namestitvev, naredite varnostne kopije vseh podatkovnih datotek na primarnem pogonu trdega diska. Za navadne konfiguracije pogona trdega diska je primarni pogon trdega diska prvi pogon, ki ga zazna računalnik.**

Za ponovno namestitve operacijskega sistema Windows, potrebujete naslednje elemente:

- Medij z *operacijskim sistemom* Dell-a
- Dell-ov CD z *gonilniki in pripomočki*

 **OPOMBA:** Dellov Medij z *gonilniki in pripomočki* vsebuje gonilnike, ki so bili nameščeni pri montaži računalnika. Uporabite Dellov medij z *gonilniki in pripomočki*, če želite namestiti potrebne gonilnike. Razpoložljivost Dellovega medija z *gonilniki in pripomočki* in medij z *operacijskimi sistemi* je odvisna od regije v kateri ste naročili vaš računalnik ali zahtevali medij.

Ponovna namestitev sistema Windows Vista®

Postopek ponovne namestitve za izvedbo potrebuje 1 do 2 uri. Po ponovni namestitvi operacijskega sistema, morate obenem ponovno namestiti gonilnike naprav, programe za zaščito pred virusi in drugo programsko opremo.

1. Shranite in zaprite vse odprte datoteke in odidite iz vseh odprtih programov.
2. Vstavite CD ploščo z *operacijskim sistemom*.
3. Kliknite **Exit** (izhod), če se pojavi sporočilo **Install Windows** (namesti Windows).
4. Ponovno zaženite računalnik.
5. Ko se pojavi logotip DELL, nemudoma pritisnite <F12>.

Obnovitev operacijskega sistema

 **OPOMBA:** Če ste čakali predolgo in se ob čakanju pojavi logotip operacijskega sistema, počakajte, da se naloži namizje Microsoft® Windows® in nato izklopite računalnik in poizkusite znova.

 **OPOMBA:** Naslednji koraki le za enkrat spremenijo zaporedje zagona. Pri naslednjem zagonu se računalnik zažene glede na naprave, ki so določene v sistemskih nastavitvah.

6. Ko se pojavi seznam zagonskih naprav, označite **CD/DVD/CD-RW pogon** in pritisnite <Enter>.

7. Pritisnite katerokoli tipko za **zagon iz pogona CD-ROM**.

Sledite navodilom na zaslonu za zaključitev namestitve.

Kako do pomoči

Če imate z vašim računalnikom težave, lahko z naslednjim postopkom izvedite diagnozo in rešite težave:

1. Za informacije in postopke, ki se nanašajo na težavo z vašim računalnikom, glejte «Reševanje težav» na strani 27.
2. Za postopke izvajanja Diagnostike Dell glejte «Diagnostika Dell» na strani 38.
3. Izpolnite «Kontrolni seznam za diagnostiko» na strani 55.
4. Za pomoč pri nameščanju in odpravljanju težav uporabite Dellovo obširno zbirko spletnih storitev, ki so na voljo na spletnem mestu (**support.dell.com**). Za bolj obširen seznam spletnih storitev Dell Support glejte «Spletne storitve» na strani 51.

5. Če s predhodnimi koraki niste odpravili težav, glejte «Vzpostavljanje stika z družbo Dell» na strani 56.

 **OPOMBA:** Pokličite Dell Support s telefona, ki se nahaja v bližini računalnika, da vam podporno osebo lahko pomaga pri potrebnih postopkih.

 **OPOMBA:** Dellov kodni sistem za hitre storitve ni na voljo v vseh državah.

Po odzivu Dellovega samodejnega telefonskega sistema, vtipkajte vašo kodo za hitre storitve in klic bo preusmerjen ustrezni osebi za podporo uporabnikom. Če imate kodo za hitre storitve, odprite mapo **Dell Accessories** (Dell pripomočki), dvokliknite ikono **Express Service Code** (koda hitre storitve) in sledite napotkom.

 **OPOMBA:** Nekatere storitve niso vedno na voljo v vseh krajih zunaj ZDA. Za informacije o razpoložljivosti pokličite vašega lokalnega zastopnika za izdelke Dell.

Tehnična podpora in storitve za kupce

Dellova podporna storitev nudi odgovore na vaša vprašanja v povezavi s strojno opremo Della. Naše osebje za podporo uporablja računalniško diagnostiko, ki omogoča hitre in natančne odgovore.

Če želite kontaktirati Dellovo storitev za podporo uporabnikom si poglejte «Pred klicem» na stran 55 in nato poiščite kontaktne informacije za vašo regijo ali obiščite spletno stran **support.dell.com**.

DellConnect™

DellConnect je preprosto spletno orodje, ki Dellovemu serviserju omogoča dostop do vašega računalnika, preko širokopasovne povezave, diagnozo težave in popravilo pod vašim nadzorom. Za več informacije, obiščite spletno stran **www.dell.com/dellconnect**.

Spletne storitve

Več o Dellovih izdelkih in storitvah lahko izveste na naslednjih spletnih straneh:

- **www.dell.com**
- **www.dell.com/ap** (samo azijske/pacifiške države)
- **www.dell.com/jp** (samo Japonska)
- **www.euro.dell.com** (samo Evropa)
- **www.dell.com/la** (Latinska Amerika in karibske države)
- **www.dell.ca** (Samo Kanada)

Podporo za izdelke Dell lahko najdete na naslednjih spletnih straneh in e-poštnih naslovih:

Spletne strani Dellove podpore

- **support.dell.com**
- **support.jp.dell.com** (samo Japonska)
- **support.euro.dell.com** (samo Evropa)

E-poštni naslovi Dellove podpore

- **mobile_support@us.dell.com**
- **support@us.dell.com**
- **la-techsupport@dell.com** (samo za Latinsko Ameriko in karibske države)
- **apsupport@dell.com** (samo za azijske/pacifiške države)

E-poštni naslovi za trženje in prodajo izdelkov Dell

- **apmarketing@dell.com** (samo za azijske/pacifiške države)
- **sales_canada@dell.com** (samo za Kanado)

Protokol za prenos anonimnih datotek (FTP)

- **ftp.dell.com**

Prijavite se z uporabniškim imenom: `anonymous` in za geslo uporabite vaš e-poštni naslov.

Storitev samodejnega obveščanja o stanju naročila

Stanje kateregakoli naročenega izdelka Dell lahko preverite z obiskom spletne strani **support.dell.com**, ali če pokličete storitev za samodejno obveščanje o stanju naročila. Posnetek bo od vas zahteval informacije, ki so potrebne za poročilo in lociranje vašega naročila. Za navodila za telefonske številke za svojo regijo, glejte «Vzpostavljanje stika z družbo Dell» na strani 56.

Če imate težave z vašim naročilom, na primer manjkajoči del, nepravilen del ali napačen račun, obvestite Dellovo službo za podporo uporabnikom. Pred klicem pripravite vaš račun ali pakirni list. Za navodila za telefonske številke za svojo regijo, glejte «Vzpostavljanje stika z družbo Dell» na strani 56.

Informacije o izdelku

Če želite informacije o dodatnih izdelkih Dell ali če želite naročiti katerega od izdelkov, obiščite Dellovo spletno stran **www.dell.com**. Za telefonsko številko vaše regije ali za pogovor z vašim zastopnikom, glejte «Vzpostavljanje stika z družbo Dell» na strani 56.

Vrnitev izdelkov za popravilo pod garancijo ali povračilo denarja

Vse izdelke pripravite (bodisi za popravilo ali povračilo denarja) kot sledi:

 **OPOMBA:** Preden vrnete izdelek družbe Dell, se prepričajte, da naredite varnostne kopije datotek, ko so na trdi disk in na kakšno napravo za shranjevanje v izdelku. Odstranite vse zaupne, lastniške in osebne podatke, kakor tudi odstranljive medije, kakor CD in PC kartice. Družba Dell ni odgovorna za izgubljene ali pokvarjene kakršnekoli vaše zaupne, lastniške ali osebne podatke, ali za poškodbe ali izgube odstranljive medije, ki ste poslali z vašim vrnjenim izdelkom.

1. Pokličite Dell, kjer vam bodo sporočili številko dovoljenja za vrnitev izdelka, katero morate jasno in vidno zapisati na zunanji del škatle. Za navodila za telefonske številke za svojo regijo, glejte «Vzpostavljanje stika z družbo Dell» na strani 56.
2. Dodajte kopijo računa in pismo, v katerem ste obrazložili razlog za vrnitev.
3. Dodajte kopijo kontrolnega seznama za diagnostiko (glejte «Kontrolni seznam za diagnostiko» na strani 55), na katerem so navedeni izvršeni preizkusi in kakršnakoli obvestila o napakah, ki jih je sporočila Diagnostika Dell (glejte «Diagnostika Dell» na strani 38).
4. Če izdelek vračate za zamenjavo, dodajte vso dodatno opremo, ki je bila priložena izdelku (napajalni kabli, programska oprema, navodila in tako naprej).

Kako do pomoči

5. Zapakirajte opremo, ki jo nameravate vrniti, v prvotno (ali enakovredno) embalažo.

 **OPOMBA:** Stroške pošiljanja morate kriti sami. Prav tako morate zavarovati katerikoli vrnjen izdelek in prevzeti tveganje izgube pri pošiljanju izdelka Dellu. Ne sprejemamo paketov, za katere je potrebno plačilo ob prevzemu (C.O.D.).

 **OPOMBA:** Vrnjeni izdelki, ki niso v skladu z zgoraj navedenimi zahtevami, bodo zavrjeni in poslani nazaj k izvornemu pošiljatelju.

Pred klicem

 **OPOMBA:** Pred klicem pripravite kodo za hitre storitve. Koda omogoča, da Dellov telefonski sistem za samodejno podporo učinkovito preusmeri vaš klic. Od vas se lahko zahteva vaša systemska servisna oznaka (navedena na nalepki pod ploščo FlexBay).

Izpolnite kontrolni seznam za diagnostiko. Če je možno, pred klicem vklopite računalnik in pokličite s telefona pri ali v bližini računalnika. Morda boste morali vpisati nekaj ukazov na tipkovnico, posredovati podrobne informacije med postopkom odpravljanja težav ali izvršiti druge korake za odpravljanje težav, ki so možni samo na samem računalniku. Pri roki morate imeti računalniško dokumentacijo.

Kontrolni seznam za diagnostiko

- Ime:
- Datum:
- Naslov:
- Telefonska številka:
- Systemska servisna oznaka in koda za hitro servisiranje (navedeni na nalepki pod ploščo flexBay):
- Številka dovoljenja za vračilo izdelka (če jo je navedel Dellov tehnik za podporo):
- Operacijski sistem in različica:
- Naprave:
- Razširitvene kartice:
- Ali ste povezani v omrežje? Da/Ne
- Omrežje, različica in omrežni vmesnik:
- Programska oprema in različice:

Kako do pomoči

Če želite izvedeti vsebino datotek za zagon računalnika, glejte dokumentacijo za operacijski sistem. Če je na računalnik priključen tiskalnik, natisnite vsako datoteko. Drugače, pred klicem ustrezne Dellove službe si zapišite vsebino teh datotek.

- Sporočilo o napaki, koda piska ali diagonostična koda:
- Opis težave in postopek, ki ste ga izvedli za odpravljanje težave:

Vzpostavljanje stika z družbo Dell

Kupci v Združenih državah kličite 800-WWW-DELL (800-999-3355).

 **OPOMBA:** Če nimate na voljo povezave z internetom lahko kontaktne informacije najdete na vašem računu o nakupu, embalaži, blagajniškemu izpisku ali katalogu izdelkov Dell.

Dell nudi različne možnosti za servis in podporo preko spleta in telefona. Storitve so odvisne od države in izdelka in niso na voljo za vsa področja. Kontaktne informacije za prodajo, tehnično podporo ali podporo uporabnikom Dellovih izdelkov:

1. Obiščite spletno stran **support.dell.com**.
2. Potrdite državo ali regijo v spustnem meniju **Choose A Country/Region** (izberi državo/regijo) na dnu strani.
3. Kliknite **Contact Us** na levem delu strani.
4. Izberite ustrezno povezavo za potrebno storitev ali pomoč.
5. Izberite metodo za obvestitev družbe Dell, ki vam ustreza.

Najdete več informacij in sredstev

če hočete:

ponovna namestiti operacijski sistem

poiskati številko modela sistema

zagnati program diagnostike za vaš računalnik, ponovne namestitve programske opreme za sistem prenosnika, ali posodobitve gonilnika za vaš računalnik in za datoteke za branje

Izvedeti več o vašem operacijskem sistemu, vzdrževanju zunanjih naprav, RAID, internetu, Bluetooth®, omrežju in e-pošti

Glejte:

CD plošča z *operacijskim sistemom*

hrbno stran vašega računalnika

Dell-ov CD z *gonilniki in pripomočki*



OPOMBA: Posodobitve za gonilnike in dokumentacijo lahko najdete na spletnem mestu za podporo Dell™ na naslovu **support.dell.com**.

Dell *Tehnološka navodila* nameščena na vašem računalniku

če hočete:

posodobite računalnik z novim ali dodatnim pomnilnikom, ali z novim trdim diskom ponovno namestiti ali zamenjati obrabljen ali pokvarjen del

poiskati informacije za najboljšo prakso za varnost svojega računalnika
pregledati informacije o garanciji, Določila in pogoje (samo za ZDA), Varnostna navodila, Upravne informacije, Ergonomske informacije, in Licenčna pogodba končnega uporabnika

Glejte:

Oglejte si *Service Manual* (servisno navodilo) na Dellovi spletni strani na naslovu **support.dell.com**



OPOMBA: V nekaterih državah, odpiranje in zamenjava delov na vašem računalniku lahko razveljavijo garancijo. Preglejte garancijo in politiko vračila predno računalnik odprete.

varnostna in upravna dokumentacija, ki je bila priložena vašemu računalniku, in oglejte si tudi domačo stran Regulatory Compliances (skladnosti z zakonodajo) na: **www.dell.com/regulatory_compliance**

če hočete:

poiskati svojo oznako za storitve/kodo za hitre storitve—Uporabiti morate oznako za storitve za opredelitev vašega računalnika na spletni strani **support.dell.com** ali za kontak s tehnično podporo

najdeti gonilnike in prenose
dostopati do tehnične podpore in pomoči
preveriti stanje vašega naročila za nove nakupe
najdeti rešitve in odgovore na splošna vprašanja
najdeti informacije za najnovejše posodobitve tehničnih sprememb na računalniku ali naprednem tehničnem materialu za tehnike ali izkušene uporabnike

Glejte:

nalepko pod ploščo FlexBay



Dell spletno mesto za podporo na **support.dell.com**

Tehnični podatki

Model računalnika

Studio XPS™ 435T/9000

To poglavje nudi osnovne informacije, ki jih potrebujete za namestitev, posodobitev gonilnikov in za posodobitev vašega računalnika.

 **OPOMBA:** Ponudba se po regijah razlikuje. Za več informacij o konfiguraciji vašega računalnika kliknite **Start**  → **Help and Support** (pomoč in podpora) in izberite možnost za ogled informacij o vašem računalniku.

Procesor

Tip	Intel® Core™ i7
L2 cache	do 1 MB
L3 cache	8 MB

Pogoni

Zunanji dostop	dva 5,25 palčna pogona za SATA DVD+/-RW Super multi pogon ali Blue-ray disk™ kombo ali Blue-ray disk RW optični pogon
	dva 3,5 palični reži za Flexdock in Bluetooth® modul

Pogoni

Notranji dostop	tri 3,5 inčni gonolniki za SATA trde diske
-----------------	--

Pomnilnik

Priključki	dve notranji DDR3 DIMM vtičnici
Kapacitete	1 GB, 2 GB in 4 GB (32-bitni operacijski sistem) 1 GB, 2 GB in več kot 4 GB (64-bitni operacijski sistem)
Tip pomnilnika	1066-MHz DDR3 DIMM; samo brez-ECC spomina

Pomnilnik

Najmanj	2 GB
največja	24 GB

 **OPOMBA:** Za navodila za posobljanje pomnilnika, glejte *Servisna navodila* na Dell-ovem spletnem mestu za podporo na support.dell.com.

Podatki o računalniku

Sistemski nabor	Intel X58 + ICH10R
QPI širina povezave	20 linij (16 podatkovnih linij, 4 CRC linije)
Širina vodila DRAM	192 bitov
Podpora za RAID	RAID 0 in RAID 1 (zrcaljenje)
Vežje BIOS (NVRAM)	16 MB

Tehnični podatki

Video

Diskreten	PCI Ekspres x16 kartica
-----------	-------------------------

Avdio

Tip	Vgrajen 7.1 kanal, visoka jasnost zvoka z S/PDIF podporo
-----	--

Komunikacije

Brezžičen (dodatna možnost)	WiFi/Bluetooth brezžična tehnologija
-----------------------------	--------------------------------------

Mere

Višina	493 mm
Širina	198 mm
Globina	528 mm
Teža	20,01 kg

Zunanji priključki

Omrežni vmesnik	RJ45 priključek
USB	trije vrhnje plošče, ena sprednja-plošča in štiri plošče z USB 2.0-ustrezni priključki
Avdio	vrhnja plošča - en mikrofonski in en konektor za slušalke hrbtne plošče - šest povezav za podporo 7.1
S/PDIF	eden S/PDIF (optični) priključek
eSATA	konektorji hrbtne plošče
IEEE 1394	eden 6-iglični serijski priključek na hrbtne plošči

Napajanje

Napajanje z enosmernim tokom

Vatna moč 475 W

Največje 1621 Btu/uro

odvajanje toplote

 **OPOMBA:** Odvajanje toplote je izračunano z uporabo ocene moči električne energije.

Napetost 100-240 VAC. 50-60 Hz, 10,0 A

 **OPOMBA:** Za informacijo o nastavitvi napetosti glejte informacije o varni uporabi, priložene vašemu računalniku

Gumb baterija Litijeva gumbasta baterija 3-V CR2032

Okolje za računalnik

Temperaturno območje:

Med delovanjem 10° do 35°C

V shranjenem stanju -40° to 70°C

Relativna vlažnost 20% do 80% (ni kondenzacije) (najvišja):

Najvišja raven tresljajev (z uporabo naključnega spektra tresljajev, ki posnema uporabniško okolje):

Med delovanjem 5 do 350 Hz pri 0,0002 G2/Hz

V shranjenem stanju 5 do 500 Hz pri 0,001 do 0,01 G2/Hz

Okolje za računalnik

Največji udarec (izmerjen pri izklopljenem trdem disku in 2 ms polsinusnim impulzom):

Med delovanjem 40 G +/- 5% z trajnostjo pulza do 2 mesecev +/- 10% (enakovredno 20 palcem/sek [51 cm/sek])

V shranjenem stanju 105 G +/- 5% z trajnostjo pulza do 2 mesecev +/- 10% (enakovredno 50 palcem/sek [127 cm/sek])

Okolje za računalnik

Višina (največja):

Med delovanjem -15,2 do 3048 m (-50 do 10,000 čevljev)

V shranjenem stanju -15,2 do 10,668 m (-50 do 35,000 čevljev)

Nivo onesnaženja zraka G2 ali nižji, kot to določa ISA-S71.04-1985

Dodatek

Obvestilo o izdelku Macrovision

Ta izdelek vsebuje tehnologijo za zaščito avtorskih pravic, ki je v ZDA zaščiten z določenimi patenti in drugimi pravicami o intelektualni lastnini, v lasti družbe Macrovision Corporation in drugih lastnikov pravic. Uporabo te, z avtorskimi pravicami zaščitene, tehnologije mora odobriti družba Macrovision Corporation in je namenjena samo za domačo ali omejeno uporabo, razen v primeru, da je drugačna uporaba odobrena s strani družbe Macrovision Corporation. Obratno inženirstvo ali razstavitev je prepovedana.

Stvarno kazalo

B

brežžična povezava z omrežjem **29**

C

CD-ji, predvajanje in ustvarjanje **23**

D

DellConnect **50**

Dell Factory Image Restore
(obnovitev tovarniških nastavitev) **42**

Dell-ova Tehnološka navodila
za več informacij **57**

Dell podporni center **35**

Diagnostika Dell **38**

E

energija
varčevanje **24**

F

FTP prijava, anonimna **51**

funkcije programske opreme **23**

G

garancijska vračila **53**

gonilniki in prenosi **59**

gumb napajanja, lučka napajanja **18**

gumb za izmet **17**

H

Hardware troubleshooter
(odpravljanje težav s strojno opremo) **38**

HDMI

zaslona **8**

hitrost omrežja

preskušanje **29**

I

Internetna povezava **15**

iskanje več informacije **57**

ISP

Ponudnik internetnih storitev **15**

K

klicanje Dell **55**

Koda za hitre storitve **49**

konektor za vhodni vod **19**

Kontrolni seznam za diagnostiko **55**

L

lučka aktivnosti pogona trdega diska **18**

N

nabor **61**

naslov e-pošte

za tehnično podporo **51**

O

Obnovitev sistema **42**

obnovitev tovarniških nastavitev **44**

Oznaka za storitve **17, 55**

P

podatki, varnostno kopiranje **25**

podpora za naslove e-pošte **51**

podpora za pomnilnik **61**

pomnilnik:težave

reševanje **31**

Stvarno kazalo

Ponovna namestitvev Windows **42**

pošiljanje izdelkov

za vračilo ali popravilo **53**

Povezava

optični omrežni kabel **12**

prikaz **8**

z internetom **15**

povezava z omrežjem

urejanje **29**

priključek IEEE 1394 **21**

priključek S/PDIF **22**

priključek za mikrofona **19**

priključek za omrežje

lokacija **21**

priključek za optični avdio

S/PDIF povezava **22**

priključki na sprednji strani **17**

prilagoditev

vaše nastavitve za energijo **24**

vašo namizje **23**

procesor **60**

R

reža za varnostni kabel **20**

S

Sistemska sporočila **36**

spletna mesta za podporo

po svetu **51**

Spletne strani Dellove podpore **59**

spletno kontaktiranje družbe Dell **56**

sredstvo, iskanje več **57**

stanje naročila **52**

storitev za kupce **50**

T

- tehnična podpora **50**
- tehnični podatki **27, 35, 42**
- temperatura
 - območje upravljanja in shranjevanje **63**
- težave programske opreme **32**
- težave z napajanjem, reševanje **30**
- težave z strojno opremo
 - diagnostika **38**

U

- USB 2.0
 - priključki na zadnji strani **22**
 - priključki spredaj **18, 19**

V

- varčevanje z energijo **24**
- varnostne kopije
 - ustvarjanje **25**

W

- Windows, ponovna namestitvev **42**
- Windows Vista®
 - Čarovnik za združljivost programa **33**
 - ponovna namestitvev **47**

Z

- zmogljivosti računalnika **23**

